

# Profi-Aufbau

## Anforderungen

Verstärker-Topteil mit Lautsprecher-Ausgang  
A/B (und/oder) Switchbox  
Lautsprecher/Combo-Verstärker oder Topteil mit Lautsprechern  
Mikrofon mit PA-System (Verstärker & Lautsprecher)

1. Schließen Sie Ihre Gitarre an einen Vorverstärker-Effekt Ihrer Wahl an (Crybaby, Distortion, etc.).
2. Gehen Sie mit dem letzten der Vorverstärker-Effekte in eine A/B-Switchbox oder ein ähnliches Umschalt-Gerät mit einem Eingang und zwei Ausgängen.
3. Verbinden Sie Ihr Verstärker-Topteil mit einem Ausgang der A/B-Box, und Ihren Lautsprecher/Combo-Verstärker (mit Lautsprecher) mit dem anderen Ausgang der A/B-Box.
4. Verbinden Sie den Lautsprecher-Ausgang des Verstärker-Topteils mit dem Eingang der Talkbox. (Verwenden Sie unbedingt ein hochbelastbares Lautsprecherkabel, kein Standard-Gitarrenkabel.) Vorsicht: Die **Talkbox** ist ein 8-Ohm-Lautsprecher für maximal 100 Watt oder 50 Watt RMS Leistung. Beachten Sie die Angaben Ihres Verstärkers, um die **Talkbox** nicht zu überlasten.
5. Befestigen Sie das durchsichtige Schlauchende der **Talkbox** seitlich am Mikrofon, sodass es in Ihren Mund passt. Stellen Sie für beste Effektergebnisse sicher, dass der Schlauch nahe am Mikrofon ist. (Stellen Sie das Mikrofon ansonsten wie üblich mit eigenem Amp und Speaker auf.)
6. Die A/B-Box erlaubt es auszuwählen, ob das reguläre, unveränderte Gitarrensinal (A) oder der **Talkbox**-Effekt (B) zum Mikrofon geht, oder beide gleichzeitig.
7. Sie sind nun bereit, die Vintage-Sounds der **Talkbox** zu erkunden! Bewegen Sie hierfür Mund und Zunge, also ob Sie Vokale und Konsonanten aussprechen, während Sie mit der Gitarre einzelne Noten spielen.

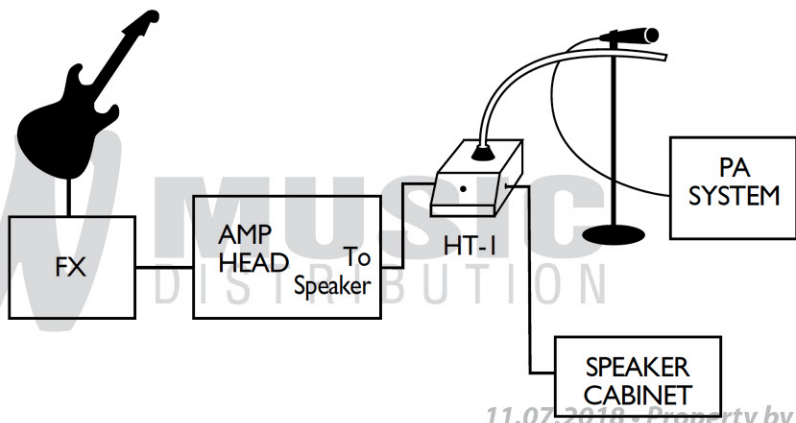

**HEIL**  
**SO LUND**  
THE  
**TALK BOX**



Die **Talkbox** ist einer der innovativsten und einzigartigsten Effekte, die es je gab. Seit ihrer Erfindung bis heute wird sie immer wieder auf erfolgreichen Hits gespielt. Dank robuster Bauweise und einfacher Nutzung wird sie auch Ihnen viele Jahre lang bei Auftritten zuverlässig zu Diensten sein.

## Hinweise zur Anwendung

Die **Talkbox** schickt das Signal vom Ausgang Ihres Verstärkers durch einen Schlauch. Schieben Sie den Schlauch durch den Mundwinkel zwischen die Backenzähne. Um Ihr Instrument „sprechen“ zu lassen, formen Sie mit den Lippen Worte ins Mikrofon, während Sie spielen. Lassen Sie Ihre Stimme jedoch nicht erklingen. Fangen Sie an mit den Vokalen A, E, I, O, U. Sie werden feststellen, dass je übertriebener Sie Ihren Mund formen, der Effekt umso besser klingt. Probieren Sie als Nächstes harte Konsonanten wie B, D, G, J, K, P, Q, T. Fahren Sie dann mit ganzen Phrasen und Sätzen fort. Wenn Sie leicht auf den Schlauch beißen, verändert sich der Klang. Wenn Sie jedoch ganz zubeißen, wird der Klang abgeschnitten.

## Tipps

Hören Sie sich Musik an, in denen die Talkbox verwendet wird. Peter Dinklage mit „Do You Feel Like We Do“ ist eines der besten Beispiele, um zu hören, was möglich ist. Dinklage formt ganze Phrasen, um damit sein Solo-Spiel zu harmonisieren und ihm seine Stimme zu verleihen. Andere **Talkbox**-Beispiele sind „Rocky Mountain Way“ von Joe Walsh, „Man in a Box“ von Alice in Chains, die Scorpions mit „The Zoo“ oder Slash mit „Dust and Bones“.



## Vorsicht

Nutzen Sie die **Talkbox** nicht mit hochleistungsstarken Verstärkern. Stellen Sie sicher, dass sowohl Ihr Instrument, Mikrofon als auch der Verstärker GEERDET sind.

**Jim Dunlop**  
**USA**

Dunlop Manufacturing, Inc. P.O. Box 846 Benicia CA 94510 U.S.A.

# Einfacher Aufbau

## Anforderungen

Verstärker-Topteil mit Lautsprecher-Ausgang  
Mikrofon mit PA-System (Verstärker & Lautsprecher)  
8-Ohm-Lautsprecher oder Lautsprecher-Box

1. Schließen Sie Ihre Gitarre an einen Vorverstärker-Effekt Ihrer Wahl an (Crybaby, Distortion, etc.).
2. Gehen Sie mit dem letzten der Vorverstärker-Effekte in den Eingang des Verstärker-Topteils.
3. Verbinden Sie den Lautsprecher-Ausgang des Verstärker-Topteils mit dem Eingang der Talkbox. (Verwenden Sie unbedingt ein hochbelastbares Lautsprecherkabel, kein Standard-Gitarrenkabel.) Vorsicht: Die **Talkbox** ist ein 8-Ohm-Lautsprecher für maximal 100 Watt oder 50 Watt RMS Leistung. Beachten Sie die Angaben Ihres Verstärkers, um die **Talkbox** nicht zu überlasten.
4. Verbinden Sie den 8-Ohm-Lautsprecher bzw. die Lautsprecher-Box mit dem Ausgang der Talkbox. Wenn die **Talkbox** angeschaltet ist, läuft das Signal nun durch den Schlauch. Wenn ausgeschaltet, wird der Sound unverändert zum Lautsprecher geschickt.
5. Befestigen Sie das durchsichtige Schlauchende der **Talkbox** seitlich am Mikrofon, sodass es in Ihren Mund passt. Stellen Sie für beste Effektergebnisse sicher, dass der Schlauch nahe am Mikrofon ist. (Stellen Sie das Mikrofon ansonsten wie üblich mit eigenem Amp und Speaker auf.)
6. Sie sind nun bereit, die Vintage-Sounds der **Talkbox** zu erkunden! Bewegen Sie hierfür Mund und Zunge, also ob Sie Vokale und Konsonanten aussprechen, während Sie mit der Gitarre einzelne Noten spielen.

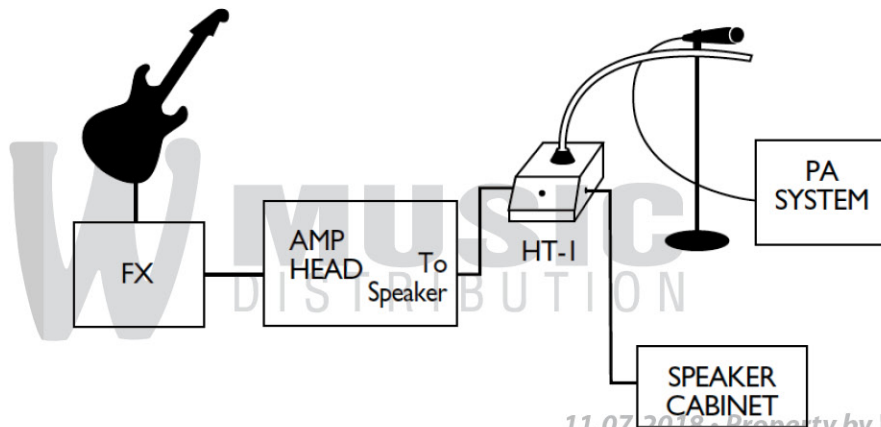

# Aufbau mit Keyboard

## Anforderungen

Verstärker-Topteil mit Lautsprecher-Ausgang  
Lautsprecher/Combo-Verstärker oder Verstärker-Topteil  
mit Lautsprecher  
Mikrofon mit PA-System (Verstärker & Lautsprecher)

1. Verbinden Sie einen Line-Level-Ausgang Ihres Keyboards mit dem Eingang des Verstärker-Topteils.
2. Verbinden Sie den Lautsprecher-Ausgang des Verstärker-Topteils mit dem Eingang der Talkbox. (Verwenden Sie unbedingt ein hochbelastbares Lautsprecherkabel, kein Standard-Gitarrenkabel.) Vorsicht: Die **Talkbox** ist ein 8-Ohm-Lautsprecher für maximal 100 Watt oder 50 Watt RMS Leistung. Beachten Sie die Angaben Ihres Verstärkers, um die **Talkbox** nicht zu überlasten.
3. Verbinden Sie einen weiteren Line-Level-Ausgang Ihres Keyboards mit dem Eingang des Lautsprechers/Combo-Verstärkers oder Verstärker-Topteils mit Lautsprecher.
4. Befestigen Sie das durchsichtige Schlauchende der **Talkbox** seitlich am Mikrofon, sodass es in Ihren Mund passt. Stellen Sie für beste Effektergebnisse sicher, dass der Schlauch nahe am Mikrofon ist. (Stellen Sie das Mikrofon ansonsten wie üblich mit eigenem Amp und Speaker auf.)
5. Sie sind nun bereit, die Vintage-Sounds der **Talkbox** zu erkunden! Bewegen Sie hierfür Mund und Zunge, also ob Sie Vokale und Konsonanten aussprechen, während Sie mit der Gitarre einzelne Noten spielen.

